

Система качества производителя соответствует
требованиям международного стандарта ISO 9001:2008

ООО "Ново Бэби" - эксклюзивный дистрибьютор компании
"GOODBABY CHILD PRODUCTS CO., LTD".
в России, Украине, Казахстане, Беларуси

www.novobaby.ru

Производитель:

Компания «Гудбэби Чайлд Продактс»
28, Ист Люфенг Род, Людзия Таун,
Куньшань Сити, Провинция Цзянсу,
Китай 215331
Тел.: +86 512 57871888
Факс: +86 512 57871558
www.goodbaby.com

Producer:

Goodbaby Child Products Co., Ltd.
No. 28 East Lufeng Road, Lujia Town,
Kunshan City, Jiangsu Province,
China 215331
Tel.: +86 512 57871888
Fax: +86 512 57871558
www.goodbaby.com



geoby®

made
for
life

05Y280
СТУЛ детский

Инструкция по
эксплуатации

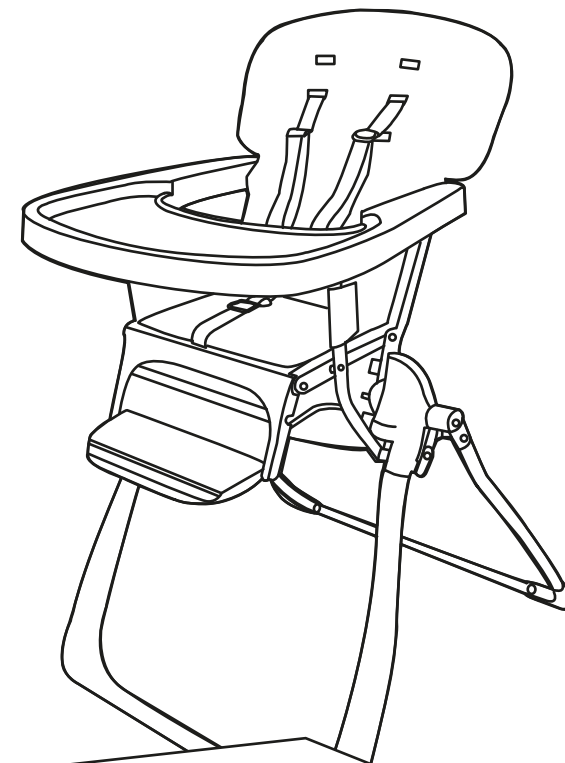

В связи с постоянным совершенствованием изделия незначительные изменения в конструкции и внешнем оформлении могут быть не отражены в настоящей «Инструкции по эксплуатации».

СТУЛ ДЕТСКИЙ

ПРЕДУПРЕЖДЕНИЯ



В целях обеспечения безопасности вашего ребенка внимательно прочитайте инструкцию и сохраните ее для дальнейшего использования.

Никогда не оставляйте вашего ребенка без присмотра. Всегда следите за ребенком, когда он находится в коляске.

- **ВНИМАНИЕ:** Не пользуйтесь стульчиком, если какая-либо из его частей сломана, порвана или отсутствует.
- **ВНИМАНИЕ:** Не используйте стульчик до тех пор, пока ваш ребенок не сможет самостоятельно сидеть.
- **ВНИМАНИЕ:** Не используйте стульчик до тех пор, пока все его элементы не будут собраны и отрегулированы.
- **ВНИМАНИЕ:** Не оставляйте вашего ребенка без присмотра, даже на короткое время.
- **ВНИМАНИЕ:** Не ставьте стульчик рядом с открытыми источниками тепла, такими как плиты, газовые плиты и т.д., и не располагайте стульчик в тех местах, где ваш ребенок может дотянуться до любого другого потенциально опасного предмета.
- **ВНИМАНИЕ:** Каждый раз перед эксплуатацией стульчика проверяйте, чтобы ремни безопасности были надежно зафиксированы.
- **ВНИМАНИЕ:** Запрещается использовать стульчик для детей в возрасте старше 36 месяцев (3 лет) в силу его конструкции, прочности и дизайна.
- Стул детский предназначен для детей от **7 мес. до 3-х лет.**
- Максимальная нагрузка - **20 кг.**
- Устанавливайте стульчик только на гладких и ровных поверхностях.
- Перед эксплуатацией стульчика убедитесь, что он собран полностью.
- Не производите никаких регулировок, когда ребенок находится в стульчике.
- Не передвигайте стульчик, если ребенок находится в стульчике.
- Не позволяйте вашему ребенку самостоятельно забираться на стульчик, играть с ним или виснуть на стульчике. Стульчик не является игрушкой.
- Всевозможные предметы, представляющие собой опасность, такие как электрические провода и шнуры, должны быть вне зоны доступа ребенка.
- Только взрослый человек должен производить сборку стульчика.

Детский стульчик для кормления (модель 05Y280) соответствует стандарту Q/320583YH004 «Общие технические условия для стульчиков для кормления» и соответствует требованиям п.2.2.15 ГОСТ 19917-93 «Мебель для сидения и лежания. Общие технические условия».

Соответствует стандарту EN14988

05Y280

СБОРКА

При покупке проверяйте комплектность деталей!!!

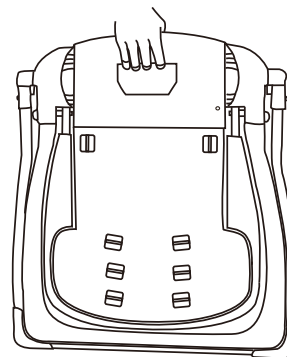

1. Стульчик в сложенном виде – 1 шт.

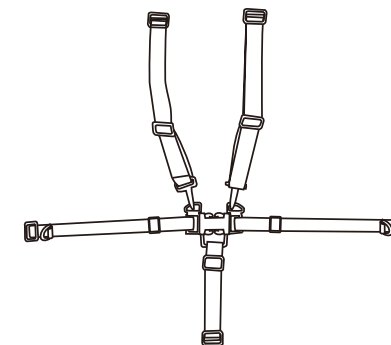

2. 5-точечные ремни безопасности (прилагаются) – 1 шт.

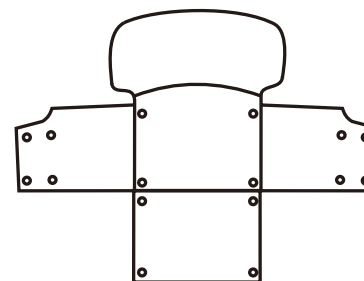

3. Подушка сиденья (прилагается) – 1 шт.

СБОРКА и ИСПОЛЬЗОВАНИЕ



Рис. 1

Сдвиньте ручку раскрытия/сложения стула в направлении стрелок, затем переверните стул.

Рис. 2

Свободной рукой потяните спинку стула вверх. Стул автоматически зафиксируется в раскрытом положении.

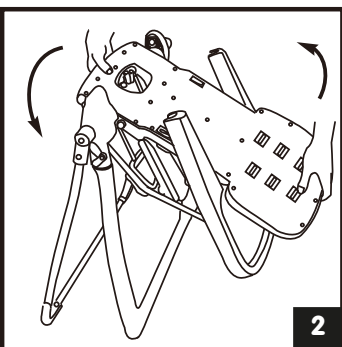
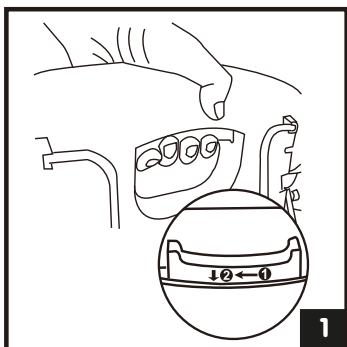
Рис. 3

Когда стул разложен, подтяните центральную часть сиденья, чтобы убедиться, что стул зафиксирован в раскрытом положении.

Рис. 4

Ремни безопасности регулируются по высоте в 3 положениях. Всегда проверяйте, чтобы плечи вашего ребенка находились на одном уровне с отверстиями для ремней безопасности, расположенными на спинке сиденья.

Рис. 5

Всегда проверяйте, чтобы высота ремней безопасности была правильно отрегулирована при помощи регуляторов (А, В, С). При помощи центральной пряжки ремни безопасности можно расстегнуть (D).

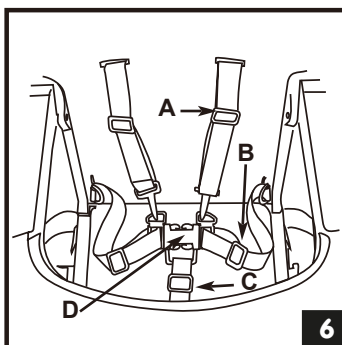
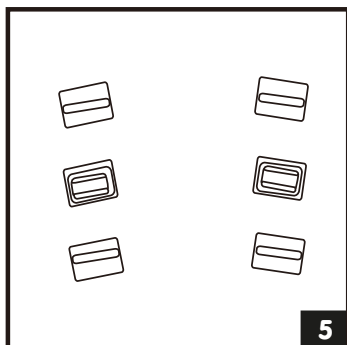
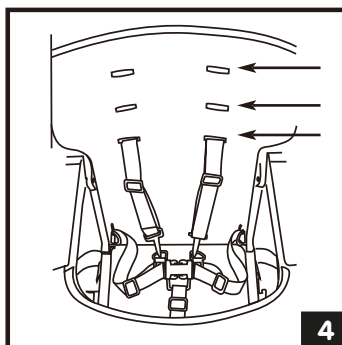
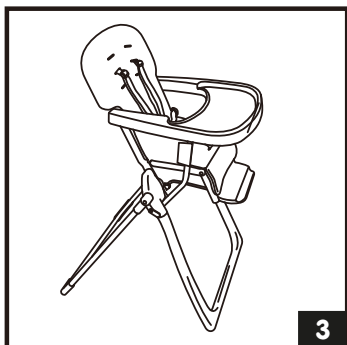

ИСПОЛЬЗОВАНИЕ и СЛОЖЕНИЕ



Рис. 6

Высоту ремней безопасности можно регулировать при помощи D-образных пластиковых колец, расположенных в задней части спинки сиденья, пропуская ремни через отверстия в спинке и подушке сиденья.

Рис. 7

Разблокируйте все кнопки, расположенные по обеим сторонам сиденья стула.

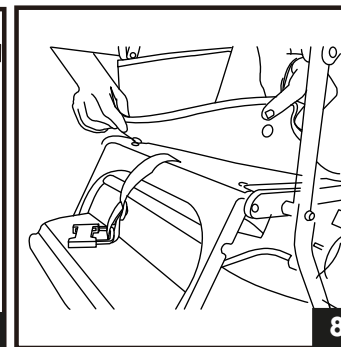
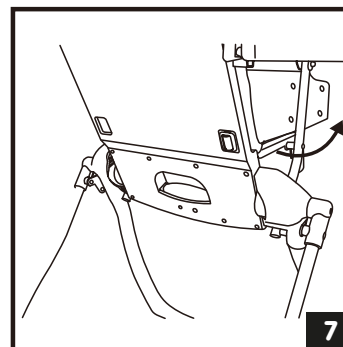
Рис. 8

Затем отстегните кнопки, фиксирующие основание сиденья.

Рис. 9

Снимите тканевый чехол со спинки сиденья.

Рис. 10

Сдвиньте ручку раскрытия/сложения стула в направлении стрелок, затем переверните стул.

Рис. 11

Вашей свободной рукой опустите спинку таким образом, чтобы она вошла на место столика.

Рис. 12

После того как стул будет сложен, проверьте, что он заблокирован, потянув на себя центральную часть спинки.

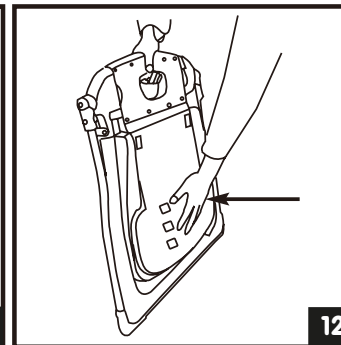
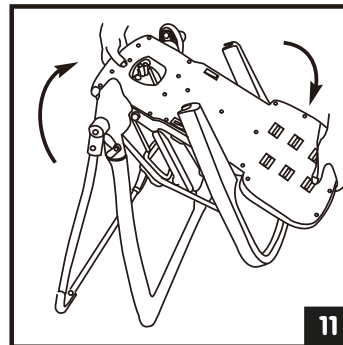
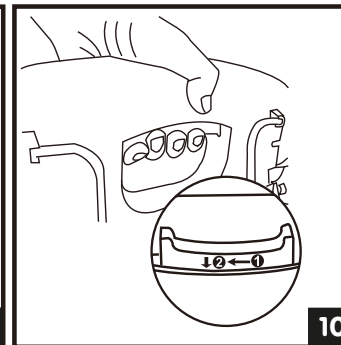
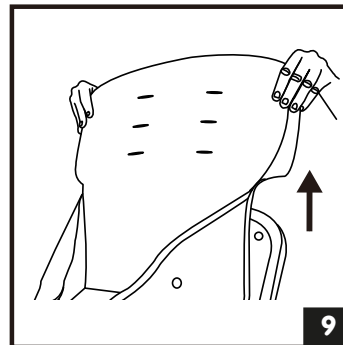

УХОД

1. Не нагружайте стул свыше 20 килограммов.
2. Не используйте стул вблизи источников тепла.
3. Колесные опоры предназначены для перемещения стула. При эксплуатации стула колесные опоры с фиксаторами должны быть заблокированы.
4. Не используйте стул не по назначению.
5. Не оказывайте механические воздействия на стул.
6. Не допускайте контакта поверхности стула с агрессивными растворами (кислотами, щелочами, маслами, органическими растворителями и т.п.).
7. Для чистки металлических, пластмассовых деталей используйте специальные чистящие средства, не содержащие органических растворителей. Не используйте спреи, после использования просто протрите стул влажной тряпкой.
8. Стул можно протирать губкой, смоченной в мыльной воде или применять мягкое моющее средство. Можно использовать мягкое дезинфицирующее средство, если это необходимо.
8. Для чистки несъемных мягких элементов используйте специальные чистящие средства, предназначенные для чистки мягкой мебели.
9. Трудновыводимые пятна можно удалять при помощи неабразивного чистящего средства. Никогда не используйте абразивные средства, средства на основе аммиака, содержащие отбеливатели или растворители.
10. Убедитесь, что все блокирующие механизмы работают, регулярно проверяйте их.
11. Регулярно проверяйте функционирование всех частей стульчика, протирайте и мойте их.
12. Во избежание травм и летальных исходов, не допускайте, чтобы ваш ребенок соскальзывал со стула. Всегда пристегивайте вашего ребенка ремнями безопасности, когда он находится на стуле.
13. Никогда не оставляйте своего ребенка без присмотра.
14. Не регулируйте высоту стульчика, когда там находится ребенок.
15. Стул должен храниться в сухом, хорошо проветриваемом помещении при температуре от 0° до 30°С и относительной влажности воздуха не более 75%.

ГАРАНТИЙНЫЙ ТАЛОН

Данный гарантийный талон действителен при заполнении всех отметок о продаже и наличии штампа магазина.

Внимание!

Гарантийный срок и срок службы на изделие устанавливаются со дня продажи изделия. По истечении установленного срока службы изготовитель не несет ответственности за безопасность изделия.

Отметка о продаже

ИзделиеСТУЛ детский

Модель**05Y280**

Гарантийный срок..... **6 мес.**

Срок службы....**30 мес.**

Штамп магазина

Дата покупки _____

Ф.И.О. продавца _____

Подпись _____

Претензий по качеству, внешнему виду, комплектации не имею, с условиями гарантийного обслуживания ознакомлен и согласен.

Дата «__» _____ 201__г. Подпись _____

УСЛОВИЯ ГАРАНТИЙНОГО ОБСЛУЖИВАНИЯ

- 1) Гарантийный срок исчисляется со дня продажи.
- 2) Информация о гарантиях распространяется на территории России.
- 3) Производитель гарантирует соответствие изделия требованиям стандартов при соблюдении условий транспортировки, сборки, эксплуатации и хранения.
- 4) Гарантия распространяется на дефекты производственного характера.
- 5) Гарантия не распространяется на недостатки изделия, вызванные следующими причинами:
 - механическое повреждение в результате удара или падения;
 - использование с нарушением требований инструкции по эксплуатации, либо небрежным обращением;
 - ремонт изделия, выполненный неуполномоченными на это лицами;
 - любое постороннее вмешательство в конструкцию изделия.